

GARANCIA KARTYA

1. Trading gépeire és szerszámaira a Polgári Törvénykönyv előírásainak megfelelő, a vásárlás dátumától számított 6/24 hónap időtartamú jótállás jár (a jótállási igény bejelentésekor a garanciakártyához mellékelni kell a vásárlást igazoló bizonylatot vagy számlát). Az egyéb közvetlen vagy közvetett személyi sérülések vagy anyagi károk nem tartoznak a jótállás hatálya alá.
2. A jótállás nem terjed ki a szakszerűtlen kezelésből, a szerszám túlterheléséből, az útmutatóban lefektetett útmutatások be nem tartásából, az engedélyezetlen tartozékok használatából, az illetéktelen javításból, normál kopásból és elhasználódásból, valamint a szállítás közbeni károsodásokból eredő hibákra. A jótállás a következő tartozékokra sem terjed ki: motor, szénkefék, tömítések, forró levegővel működő alkatrészek és a rendszeres cserét igénylő alkatrészek.
3. Amennyiben a javítás nem esik a jótállás hatálya alá, annak minden költségét (beleértve magát a javítást, a javítóműhelybe, illetve az onnan történő elszállítását) a vásárlónak kell fedeznie, az érvényes árlista szerint. Lásd a [www](http://www.uni-max.hu).
4. A jótállási igény bejelentésekor fel kell mutatnia a garanciakártyát, bizonyítania kell a vásárlás dátumát, meg kell adnia a gép sorozatszámát, szükség lesz továbbá az értékesítő cég pecsétjére, az eladó személy aláírására, valamint a vásárlási bizonylatra.
5. A jótállási igényt vagy a szerszámot értékesítő forgalmazó üzletében kell bejelenteni, vagy postán kell elküldeni az egyik javítóközpontba. Az értékesítő cég kötelessége a garanciakártya kitöltése (vásárlás dátuma, sorozatszám, céges pecsét és aláírás). Mindezeket az adatokat a vásárláskor kell rögzíteni.
6. A jótállási időszak annnyival meghosszabbodik, amennyi ideig a szerszám a javítóközpontban volt. Ha a javítás vagy a hiba nem esik a jótállás hatálya alá, minden javítási és szállítási költséget a szerszám tulajdonosának kell fedeznie.
Mi azt javasoljuk, hogy a szerszámot eredeti csomagolásában küldje el. Kérjük, a csomagoláshoz mellékelje a hiba rövid leírását is.
7. Mielőtt javítani küldené, a szerszámot alaposan tisztítsa meg. Ha a beküldött szerszám piszkos, a javítóközpont visszaküldheti, vagy tisztítási díjat számíthat fel.

KH TRADING, Kft.

Pf. 142

1506 Budapest

Tel.: 06/40/900-800

Fax: 06/1/99-999-77

(csak egy helyi hívás díját fizeti)

A feltüntetett telefonszámok sorba vannak kötve tehát egy konkrét szám foglaltsága esetén a hívás egy másik szabad számra fut be, hogy a call-centrum mindig és mindenki részére elérhető legyen. A szolgáltatásaink minőségének javítása érdekében a hívásokat esetenként ellenőrizzük.

Nyitvatartási idő:

INTERNET: www.uni-max.hu

H - P: 8:00-17:00

ertesites@uni-max.hu

Az áraink az ÁFA-t és a szállítási költségeket nem tartalmazzák.

Az áruszállításra a KH Trading s.r.o. Általános kereskedelmi feltételei az irányadóak.

Cégbejegyzés: Prágai Megyei Kereskedelmi Bíróság, C részleg, betét: 62401

Cégszám 25700758 Adószám 26961929-2-51

SZERVÍZ Logistic centre Klecany (Klecany Logisztikai Központ)
Topolová 483
250 67 Klecany
Cseh Köztársaság

Termék: „TURBO SANDER“ HOMOKSZÓRÓ PISZTOLY (KÉSZLET)	
Típus: turbó - hordtáska	Sorozatszám (terméksorozat):
Gyártási dátum:	A javítóműhely megjegyzései:
Eladási dátum, pecsét, aláírás:	

Helyesen kitöltött garanciakártya vagy a termék típusát is feltüntetető vásárlási bizonylat (számla, vásárlási nyugta) hiányában, a jótállási igényt nem fogadjuk el.

www.uni-max.com

HASZNÁLATI ÚTMUTATÓ

„TURBO SANDER“ HOMOKSZÓRÓ PISZTOLY (KÉSZLET)



turbó - hordtáska

Tisztelt Vásárló! Köszönjük, hogy a KH Trading s.r.o csörlőjét választotta!

Készségesen felajánljuk Önnek cégünk szolgáltatásait termékünk megvásárlása előtt, közben és utána.

Ha bármilyen kérdése, megjegyzése vagy ötlete merül fel, kérjük lépjen kapcsolatba kereskedelmi központunkkal. Minden tőlünk telhetőt megteszünk, hogy kérdését időben megválaszolhassuk.

Kérjük, hogy a gép használatba vétele előtt gondosan olvassa át ezt az útmutatót. Az Ön feladata, hogy áttanulmányozza a gép biztonságos használatához és üzemeltetéséhez szükséges útmutatókat, valamint, hogy tisztában legyen a gépek használata során felmerülő veszélyekkel.

FIGYELMEZTETÉS! Ne használja a gépet, amíg át nem olvasta ezt az egész kézikönyvet, és amíg a gép kezelésével meg nem ismerkedett. Tartsa meg ezt a kézikönyvet, később szüksége lehet rá.

A biztonsági útmutatásokra különlegesen nagy figyelmet fordítson. A biztonsági szabályok be nem tartása a kezelő vagy a közelben álló személyek sérülését, illetve a gép vagy a munkadarab rongálódását eredményezheti. Fordítson különösen nagy figyelmet a gépen látható biztonsági jegyzetekre és biztonsági címkékre. Azokat soha ne távolítsa el és ne rongálja meg.

Kérjük, írja be ebbe a rovatba a vásárlási számla számát és az eladási bizonylat számát.

LEÍRÁS

A készletet különféle díszek, grafikai munkák homokráfuvásos letisztítására, illetve a rozsdás és a régi festék, stb. eltávolítására használják. A pisztolyhoz hulladékgyűjtő zsákok is mellékelnek, amelyben összegyűjthetők és a legközelebbi újrahasznosító központba vihetők az elkopott csiszolószemcsék.

A készlethez homokszóró pisztoly, 3 fúvóka, a fúvóka cseréjéhez használandó kulcs, és P090-es csiszolóanyag tartozik.

A termék designját és felépítését a prágai Ipari Tulajdonjog Hivatalban szabadalom védi, és HASZNÁLHATÓ MINTÁNAK tekintik.

MŰSZAKI ADATOK

Üzemi nyomás0,5 - 0,8 MPa
Levegőfogyasztáskb. 200 liter percenként
Szemcseméretmax. 1 mm
A csiszolóanyagot tartalmazó tartály úrtartalma2 - 5 cm ³
A szemcsék jellemzőiszáraz, éles, éles sarkokkal
Szemcseosztály (P040 a legkiszőrűlőbb hatású - nagy szemcse)P040 - P220
Csomagolási méretek (hosszúság x szélesség x magasság)265 × 95 × 290 mm
Bruttó tömeg2,5 kg

Az útmutatóban foglalt útmutatások, rajzok és egyéb információk pontossága a kinyomtatás dátumától függ. Folyamatosan végzett termékfejlesztésünkre való tekintettel fenntartjuk annak jogát, hogy a termék paraméterein a vásárló előzetes értesítése nélkül is módosításokat végezhessünk.

BIZTONSÁGI ÓVINTÉZKEDÉSEK

- **Ezt az eszközt csak 18 évesnél idősebb, a munkára illetve a környezetbiztonsági eljárásokra kiképzett személy használhatja.**
- **A berendezést kezelő személynek a berendezés kezelésére való alkalmasságát orvosi bizonyítvánnyal kell igazolnia.**

A kézikönyvünkben használt szimbólumok jelentése



Figyelmeztetés!

Ez a szimbólum személyes sérülés vagy a készülék, illetve a munkadarabok károsodásának veszélyére figyelmeztet.



Figyelmeztetés!

Károsodás veszélye.



Megjegyzés:

További tudnivalók.



Használjon személyi védőfelszerelést.



Általános útmutatások

- A műanyag zsákok és a csomagolóanyagok veszélyesek a gyermekekre és az állatokra.
- Győződjön meg arról, hogy ismeri a gépet, illetve annak a kezelését. Ismerje a gép helytelen használatából fakadó veszélyeket.
- A gépet kezelő személynek megfelelő képzésben kell részesülnie, és ismernie kell a gép biztonságos használatát. Tisztában kell lennie a gép helytelen használatából származható veszélyekkel.
- Tartsa tisztán a munkavégzés területét. A piszkos és rendetlen munkaterület balesetek forrása.
- Soha ne dolgozzon szűk vagy gyengén megvilágított helyiségekben. Bizonyosodjon meg arról, hogy a padlózat stabil, és a munka kényelmesen elvégezhető. Munka közben stabil testtartásban álljon.
- Mindig koncentráljon, és minden érzékszervét használja. Figyeljen a munkafolyamatra. Ha már nem tud összpontosítani, ne folytassa a munkát!
- Tartsa tisztán a szerszámaint.
- Tartsa zsiradék- és szennyeződésmentesen a fogantyúkat.
- Gondoskodjon arról, hogy gyermekek, illetéktelen személyek és állatok ne juthassanak a műhelybe.
- A kezét vagy lábát soha ne helyezze a munkavégzés területére.
- Működés közben soha ne hagyja felügyelet nélkül a gépet.
- A gépet csak a célnak megfelelően használja.
- Munka közben használjon egyéni védőfelszerelést (munkavédelmi lábbeli, stb.).
- Ne nyúljon ki túl messzire, és használja mindkét kezét.
- Soha ne dolgozzon alkohol vagy más drog hatása alatt.
- Ne használja a gépet, ha szédül vagy ha gyengének érzi magát.
- A gép bármiféle módosítása vagy átalakítása szigorúan tilos. **NE HASZNÁLJA** a gépet, ha bármilyen repedést vagy egyéb sérülést talál rajta.
- Működésben lévő gépen ne végezzen karbantartást.
- Ha bármilyen szokatlan jelet lát vagy furcsa hangot hall, azonnal hagyja abba a munkát.
- Használat után, ne felejtse el az összes csavarkulcs és csavarhúzó eltávolítását a gépről.

- A gép használata előtt győződjön meg arról, hogy minden csavar biztonságosan meg van húzva.
- Rendszeresen végezze a gép karbantartását. Használat előtt bizonyosodjon meg arról, hogy a gép biztonságos működésre alkalmas állapotban van, és nincs rajta sérülés.
- A javításokhoz csak eredeti cserealkatrészeket használjon fel.
- A nem eredeti vagy a gyártó által nem engedélyezett alkatrészek felhasználása a kezelőszemélyzet sérüléséhez vezethet.
- A gépet csak olyan munkára használja, amilyenre alkalmas. Ne terhelje túl a gépet vagy a tartozékait. Nehézüzemi igénybevétellel járó munkát ne végezzen az ahhoz szükségesnél kisebb teljesítményű géppel.
- Óvja a gépet a szélsőségesen magas hőmérsékletektől vagy a közvetlen napsugárzástól.
- Ha a gépet nem használja, száraz és jól elzárt helyen tárolja, ahol gyermekek nem férhetnek hozzá.
- A gép használata előtt győződjön meg, hogy az összes védőelem megfelelően és hatékonyan működik. Bizonyosodjon meg arról, hogy minden mozgó alkatrész megfelelő és működőképes állapotban van.
- Használat előtt bizonyosodjon meg arról, hogy a gép egyik alkatrésze sincs elrepedve vagy beakadva. Győződjön meg arról is, hogy minden szükséges alkatrész előírászerűen van csatlakoztatva és felsze relve. Kerüljön minden olyan körülményt, mely a gép megfelelő működését kedvezőtlenül befolyásolhatná.
- Ha ez az útmutató másképpen nem rendelkezik, minden sérült alkatrészt meg kell javítani vagy ki kell cserélni.



Finommechanikai részek

- Soha ne rögzítse satuval a gépet.
- Óvja a gépet a leeséstől vagy a megütődéstől. A munka befejezése után a gépet helyezze vissza a hordtáskába.



Összeszerelés

- A gépet csak teljesen összeszerelt állapotban használja.



Sűrített levegő

- A száraz sűrített levegőnek a gépben meghatározott nyomást kell kifejtenie, ehhez pedig elegendő mennyiségű sűrített levegőre van szükség. Az előírtnál nagyobb nyomás gyorsabb kopást eredményez, és ezért lerövidül a gép élettartama, a kezelőszemélyzet sérülésének a kockázata pedig növekszik.
- A gép és a levegőszállító eszköz közötti csatlakozónak az előírt méretűnek kell lennie.
- Különösen a víz jelenléte ügyeljen, mert az a szerszámok károsodását okozhatja. Ne felejtse naponta leengedni a kondenzvizet a kompresszor túlnyomásos tartályából, és a sűrített levegőt szállító tömlőt kiszárítani.
- Ügyeljen arra, hogy a rendszerbe ne jusson szennyeződés. Tartsa tisztán a kimeneti és bemeneti nyílásokat.
- Mielőtt leválasztaná a sűrített levegős csövet vagy tömlőt, kapcsolja ki a sűrített levegő táplálását. Várjon, míg a nyomás kiegyenlítődik.
- A munkavégzés kezdete előtt minden csatlakozást és csövet ellenőrizzen, az esetleges szivárgás felfedezéséért. Ha szivárgást talál, azonnal szüntesse meg. A szivárgás túlterheli a kompresszort és jelentős mértékben megnöveli az üzemi terhelést.
- Rendszeresen vizsgálja át a nyomást szállító tömlőket és a csőrendszert. Ha sérülést vagy szivárgást észlel, azonnal állítsa le a munkát, majd azonnal cseréltesse ki vagy javíttassa meg a sérült alkatrészt. A túlnyomásos tömlőt tilos csavarással megterhelni, figyelje a tömlő felületén látható vonalat, amelynek nem szabad megcsavarodnia.
- A túlnyomásos tömlőket nem szabad olyan helyeken átvezetni, ahol azok megsérülhetnek, összenyomódhatnak vagy bevágódhatnak.
- Az új tömlőkön fújjon át sűrített levegőt.
- Ha a tömlőt különféle tárgyakon kénytelen átvezetni, használjon tömlővédő burkolatot, és rendszeresen vizsgálja át a tömlőt.
- Védőburkolatok és védődugók használatával akadályozza meg, hogy szennyeződés jusson a gép belsejébe.

MEGSEMMISÍTÉS

A készülék élettartama végén, azt az érvényes előírásoknak és szabályoknak megfelelően kell leselejtezni. Az Ön készüléke fém- és műanyag alkatrészekből áll, melyek szétválasztásuk után újrahasznosíthatók.

1. A gép összes alkatrészét szerelje szét.
2. Anyaguk szerint válogassa szét az alkatrészeket (pl. fém, gumi, műanyag stb.).
A szétválogatott alkatrészeket juttassa el az Önhöz legközelebb eső újrahasznosító központba.

Az újrahasznosító létesítmények címét megtalálhatja a helyi önkormányzatnál vagy az interneten.

VIGYÁZAT

Ha a gép elromlik, küldje vissza a forgalmazóhoz gyors javításra. Kérjük, mellékelje hozzá a hiba rövid leírását. Ezzel megkönnyíti a javítást. Ha a gép még jótállási időn belül van, mellékelje hozzá a garanciakártyát és a vásárlási bizonylatot. A jótállási időszak letelte után a gépet speciális áron javítjuk.

A szállítás közbeni rongálódás megelőzése érdekében a gépet jól csomagolja be, vagy használja fel az eredeti csomagolóanyagot. A szállítás folyamán bekövetkező, a gép helytelen csomagolásából adódó károkért nem vállalunk felelősséget. Ha a fuvarozónál ez ügyben panaszt emel, kártérítési igényének elbírálásánál a csomagolás szintje és módja jelentős szerepet játszik.

Megjegyzés: A kézikönyvünkben található képek és tartalom valamint a valóságos termék vagy tartozékok között lehetnek kisebb eltérések. Ez folyamatosan végzett termékfejlesztésünk következménye. Hasonló jellegű kisebb eltérések a termék funkcionalitását nem befolyásolják.

KARBANTARTÁS

- Ne tisztítsa agresszív tisztítószerrel vagy festékhígítóval a szerszámot/gépet.
- A műanyag alkatrészeket szappanos vízben megnedvesített puha ronggyal tisztítsa.
- Ha nem használja a gépet, zsírozza le, majd a korrózió megelőzése végett száraz helyen tárolja.
- A munka befejezése után a keverőkamrát tisztítsa meg a csiszolóanyag maradványoktól. A csiszolóanyag maradványok csökkentik a szórópisztoly hatékonyságát.
- Rendszeresen ellenőrizze a fúvószerkezetet és a levegőfúvókát. Ha szükségesnek látszik, cserélje egy újra. A hibás fúvóka vagy kimenet használatából fakadó károsodásokra a jótállás nem terjed ki.
- A szűrő szűrőképessége a szűrő állapotától függ. Mi a szűrő rendszeres cseréjét ajánljuk.
- A csiszolóanyag éles sarkai megkophatnak és összekeveredhetnek a munkadarabtól származó anyagrészekkel. Következésképp, a csiszolóanyagot időben ki kell cserélni.

Homokszórás

Annak érdekében, hogy gépét jó állapotban tartsa és eleget tegyen a biztonsági előírásoknak, rendszeresen végezze el az alábbiakat:

- Rendszeresen ellenőrizze a csiszolóanyaggal érintkező részeket (fúvóka). Ezek a részek gyorsan elkopnak és rendszeres időközönként ki kell cserélni őket.
Ha elhasználódott fúvókákat használ, megkárosíthatja a pisztolyt.
- A károsodások nem mindig vehetők észre.



Az érvényben lévő jogi előírásoknak megfelelően, a fúvókák kopó alkatrészeknek számítanak, és azokra a jótállás nem terjed ki.



A gép használatának részletes ismertetését ez a kézikönyv nem tartalmazza, mert a gyártó/ forgalmazó feltételezi, hogy a felhasználónak már van tapasztalata az ehhez hasonló munkákban. Továbbá, az alkalmazandó jog ezt a gépet szabadon árusítható és mindennapi használatú szerszámként tartja nyilván. Ha a felhasználó nem ismeri a gép használatát, javasoljuk, hogy bővebb tájékoztatásért forduljon a Munkabiztonsági Osztályhoz.



Homokfúvás

- Munkavégzés közben használjon mindig műveget, védőpajzsot és védőkesztyűt, és megfelelő ruházatot viseljen.
- A gép úgy beltéri, mint kültéri használatra is alkalmas.
- Mi azt tanácsoljuk, hogy munkavégzés közben használjon légzésvédő maszkot.
- Annak ellenére, hogy a homokfúvási eljárás zárt térben történik, az ehhez használt csiszolóanyagok meg kell felelnie az idevágó higiéniai követelményeknek. Következésképp, például a folyókból kinyert homok használatát nem tanácsoljuk.
- A munka befejezése után válassza le a homokszóró pisztolyt a sűrített levegőt biztosító tömlőről.
- A pisztolyt soha ne irányítsa a közelben álló emberekre. Óvatosan bánjon a pisztollyal.
- Bizonyosodjon meg, hogy ismeri és követi a homokszóró pisztoly levegőellátására szolgáló kompresszorra vonatkozó biztonsági utasításokat. Ezen kívül kövesse az összes többi, használatra kerülő szerszámra és gépre vonatkozó biztonsági utasításokat.
- A fentiek mellett, ha léteznek, ismerje annak a helynek a speciális biztonsági szabályait is, ahol a homokfúvási művelet sorra fog kerülni. Ha ilyen speciális szabályok léteznek, figyelmesen tanulmányozza át őket.
- Tartsa tisztán a munkavégzés területét.
- Ne dolgozzon, ha robbanékony vagy gyúlékony gázok vagy folyadékok vannak a munkavégzésre kiszemelt területen.
- Ne engedje meg, hogy a gyerekek közel jöjjenek vagy a munkavégzés területén tartózkodjanak. A munkavégzés területén tartózkodó személyek mindegyikének ugyanazt a védőfelszerelést kell hordania, mint magának a kezelőszemélyzetnek.
- Rendszeresen ellenőrizze a homokszóró állapotát. FIGYELEM! - A védtelen részek gyorsan elkophatnak, és előfordulhat, hogy Ön ezt egyből nem veszi észre. E részek meghibásodása komoly károsodásokat okozhat.
- A mocskos és elkopott csiszolóanyagot időben cserélje ki.
- Ellenőrizze a fúvószerkezetet és a levegőfúvókát. Szükség esetén cserélje ki újakra őket.
Ha elhasználódott fúvókákat használ, megkárosíthatja a pisztolyt.
- Ellenőrizze gépének mindazon részeit, amelyek a csiszolóanyaggal való ütközéstől megkophatnak.
- A kis munkadarabok rögzítéséhez megfelelő szorítókat használjon. Ily módon mindkét keze felszabadul a munkavégzéshez.
- A karbantartás elkezdése előtt, vagy ha nem használja a gépet, válassza le a sűrített levegő utánpótlását.
- Bizonyosodjon meg, hogy a gépet még véletlenszerűen sem lehet bekapcsolni.
- Ha nem használja a pisztolyt, minden szelepet zárjon el.
- Munkavégzés közben figyeljen! Ha fáradt, ne dolgozzon!
- A javításokhoz csak eredeti cserealkatrészeket használjon.
- Védje a kompresszort a homokfúvás miatt előállható károsodásoktól. A kompresszor nagy levegőmennyiséget beszív, és a levegőszűrő nem képes kiszűrni a levegőben lebegő porszemcséket vagy csiszolóport.
- Ha a kompresszorba porszemcsék vagy csiszolópor jut, ez általában súlyos károkat okoz a kompresszornak. Amennyiben lehetséges, a kompresszort egy másik helyiségben helyezze el. Ha kültéren dolgozik, a kompresszor bemeneti nyílását fordítsa abba az irányba, amerre a szél fúj.
- A megfelelő levegőhozam érdekében megfelelő hosszúságú és megfelelő belső átmérőjű levegőszállító tömlőt használjon.
- A homokfúváshoz nagyon sok sűrített levegőre van szükség. A homokfúvási művelet hatékonysága nagymértékben csökkenhet, ha túl kis belső átmérőjű tömlőt, túl alacsony levegőnyomást vagy túl nagy átmérőjű fúvókát használ.

A megfelelő csiszolóanyag kiválasztása

A felhasznált csiszolóanyag nagy befolyása van a végső minőségre és a homokfúvási folyamatra. Takarékosabb anyagokat is használhat, például homokot. Azonban ez a megtakarítás számos egyéb műszaki probléma megjelenéséhez vezethet. A szokványos homok (még ha alaposan meg is van tisztítva) olyan szennyező és szerves részecskéket tartalmaz, amelyek felszivják a nedvességet. A nedves csiszolóanyag eltömítheti vagy megkárosíthatja a fúvókát vagy a gép szelepeit. A hasonló problémák elkerülése érdekében szintetikus szóróanyagok használatát javasoljuk.

- Ha ugyanazt a szóróanyagot ismét fel akarja használni, ne feledje, hogy a csiszolószemcsék éles sarkai megkoptak, és ettől a szórási művelet kevésbé lesz hatékony.
- Annak érdekében, hogy gépét jó állapotban tartsa és eleget tegyen a biztonsági előírásoknak, rendszeresen végezze el az alábbiakat:
- A mocskos és elkopott csiszolóanyagot időben cserélje ki.
- Ellenőrizze a fúvószerkezetet és a levegőfúvókát. Szükség esetén cserélje ki újakra őket. Ha elhasználadott fúvókákat használ, megkárosíthatja a pisztolyt.
- Ellenőrizze gépének mindazon részeit, amelyek a csiszolóanyaggal való ütközéstől megkaphatnak.

ÖSSZESZERELÉS

- A csomagolóanyag eldobása előtt győződjön meg arról, hogy semmi nem maradt benne. Ha mégis maradt benne alkatrész, vegye ki és szerelje be. Az esetleg hiányzó alkatrészek ellenőrzéséhez használja az alkatrészlistát, az összeszereléshez pedig a szerelési rajzot.

A sűrített levegővel szemben támasztott elvárások

- A sűrített levegő hozama a pisztoly bemenetére érvényes. Ne feledkezzen meg a levegőszállító tömlőben bekövetkező sűrített levegős veszteségekről.
- Bizonyosodjon meg, hogy a kapott sűrített levegőben nincs kondenzvíz és olaj. A pisztoly elő egy szűrőszerkezetet kel szerelni, mert enélkül a keverőkamra és a szűrő eltömődhet.

A GÉP KEZELÉSE

A munkavégzés kezdete előtt ellenőrizze a munkafeltételeket és a pisztoly beállításait. (a fúvóka és a szűrő állapotát és rögzítését, a szelep működését és a kimenetet). A gyártó nem felelős a helytelen használatból vagy a munkavégzés előtti ellenőrzés hiányából fakadó károsodásokért.

Leírás

1. A szórópisztoly teste
2. Keverőkamra
3. Ráhúzó anya
4. Fúvóka
5. Kimenet
6. Működtető szelep gyorscsatlakozóval
7. A csiszolóanyag tartálya és a szűrő

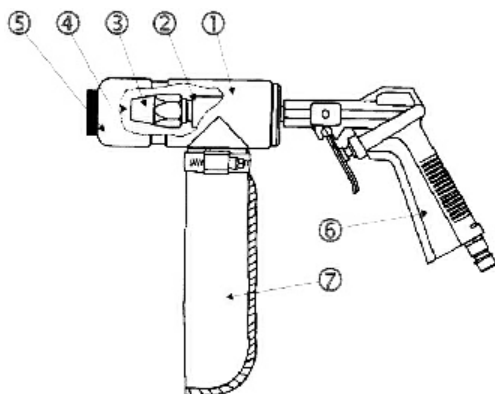

A szórópisztoly beállítása

- A kimenet formáját a homokfúvára kiszemelt felület formájának megfelelően kell kiválasztani.
- A fúvóka cseréje előtt a pisztolyt mindig válassza le a sűrített levegős ellátásról.
- Ezt követően szerelje le a kimenetet. Használja a 19-es számú csöklücsöt és lazítsa meg a ráhúzó anyát, majd szerelje le a fúvókát. Bizonyosodjon meg, hogy az O-gyűrű a helyén áll, és hogy megfelelő állapotban van. Ha szükségesnek látszik, cserélje egy újra.
- Helyezze a fúvóka belső kúpját a keverőkamrába, addig nyomva, amíg eléri az O-gyűrűt. Rögzítse a ráhúzó anyával.
- A szűrőt könnyen ki kell tudni cserélni, ha kioldja a tömlőszorító bilincset. A szűrő váratlan elmozdulásának vagy elcsúszásának a megelőzéséért, bizonyosodjon meg, hogy a szűrőt jól rögzítették.

A szórópisztoly használata

- Nyomja neki a pisztoly kimenetét a munkadarab felületéhez, hogy légmentes szigetelést hozzon létre. A felület és a kimenet közé nem juthat levegő. Gondoskodjon arról, hogy a tartály lefelé nézzen.
- A tartályt ne töltsse meg teljesen. Csak annyira töltsse meg, hogy a szívócső csak kissé merüljön a csiszolóanyag szintje alá (ezt az ujjával is érezheti).
- A szórópisztolyt minden egyes rozsdafolthoz odaviheti, vagy a felület körül is mozgathatja.
- Az utóbbi esetben a pisztolyt két kézzel kell fognia. Az egyik kezével a ravaszt vezérelheti, míg a másikkal a megfelelő tömitést és a körkörös mozgást.

A csiszolóanyag cseréje

- A tartály a kimeneten át töltődik fel. Öntsön csiszolóanyagot a tartályba és ellenőrizze annak a szintjét. Az ujjával tappable ki.
- A tartályban levő csiszolóanyagot a pisztoly testén át is kiontheti. De ehhez először le kell szerelnie a kimenetet. De a homokot munkadarab használatára nélkül is kifújhatja. Ha a homokot munkadarab jelenléte nélkül fújja ki, ne feledkezzen meg a biztonsági szabályok tiszteletben tartásáról (por és szétröppenő csiszolószemcsék).

HIBAKERESÉS

- Ha a szórópisztoly rendellenesen működik, ez általában a nedves csiszolóanyag miatt vagy a keverőkamra/fúvóka eltömődésének tudható be.
- Ebben az esetben szét kell szerelnie a pisztolyt és alaposan meg kell tisztítania.
- Ugyanakkor ellenőrizze a kondenzvízgyűjtő tartályt és rendszeresen ürítse ki.
- A szórópisztolyt és a csiszolóanyagot száraz és biztonságos helyen tárolja.